

# Підвісні установки серії МС

## ПІДВІСНІ ПРИПЛИВНО-ВИТЯЖНІ ЕНЕРГОЕФЕКТИВНІ УСТАНОВКИ МС 3-2 И МС 3-4

Підвісні каркасні моноблочні вискоефективні припливно-витяжні установки з утилізацією на базі застосування протиточного утилізатора тепла **серії МС** – це компактні пристрої, які призначені для організації повітрообміну у приміщенні.

Витрата повітря від 700 до 2700 м<sup>3</sup>/год.

Висота установок 700 мм.

Установки мають застосовуватися всередині приміщення за температури повітря у діапазоні 0...+40 °С і відносної вологості до 80 %.

Робочий температурний діапазон переміщеного повітря – від -25 °С до 40 °С.

Такий тип установок ідеально підходить для створення систем вентиляції невеликих магазинів, кафе, ресторанів, спортивних залів, шкіл, дитячих садків та т.п.

У склад установок входить:

- **вискоефективний протиточний алюмінієвий пластинчатий рекуператор у комплекті з піддоном**
- **байпас утилізатора з приводом**
- **повітряний фільтр (припливний та витяжний)**
- **повітряний клапан (припливний та витяжний)**
- **ЕС вентилятор (припливний та витяжний)**
- **теплообмінник нагріву (водяний або електричний)**
- **теплообмінник охолодження (водяний або фреоновий)**
- **комплект гнучких вставок**
- **комплект автоматики (встановлена та розключена на установці, для керування у комплекті є виносний пульт)**
- **кронштейни для монтажу**

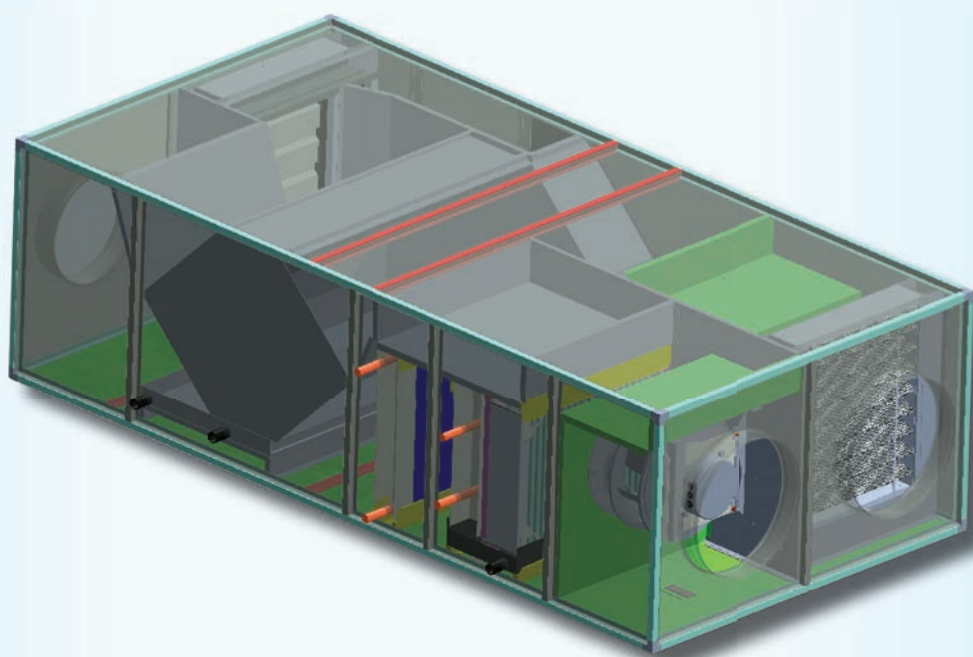

# Установка МС-3-2(4)

Праве виконання

Вид зверху

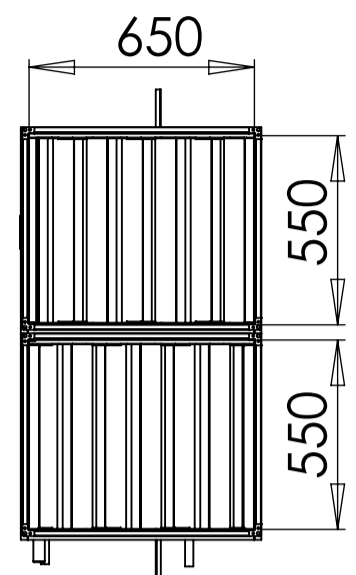
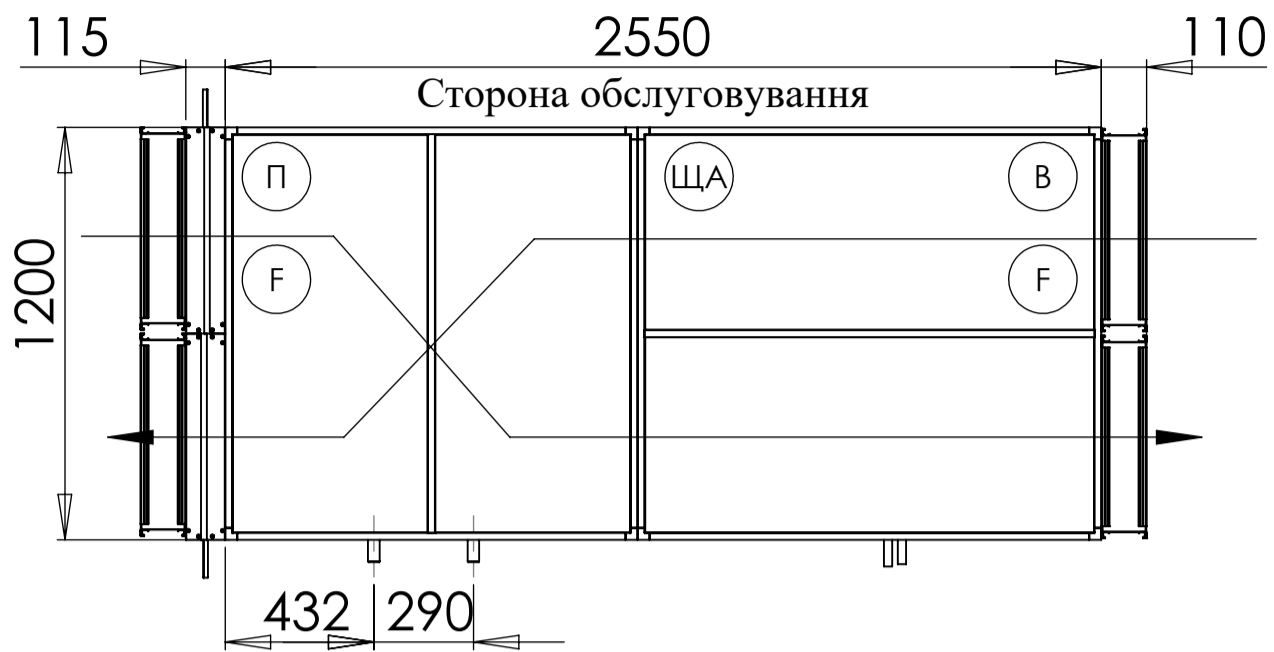

Витяжка	В
Приток	П
Щит автоматики	ЩА
Фільтр	Ф

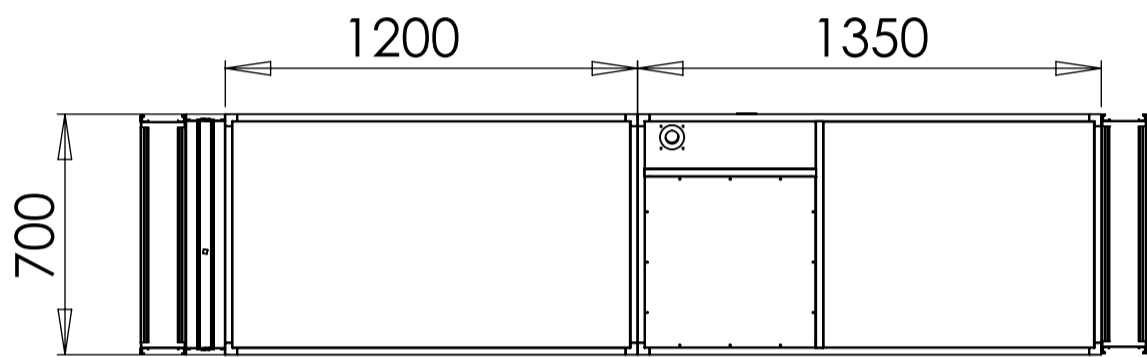

Ліве виконання

Вид зверху

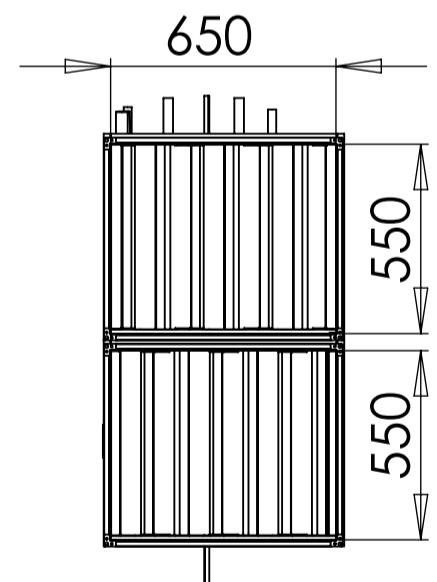
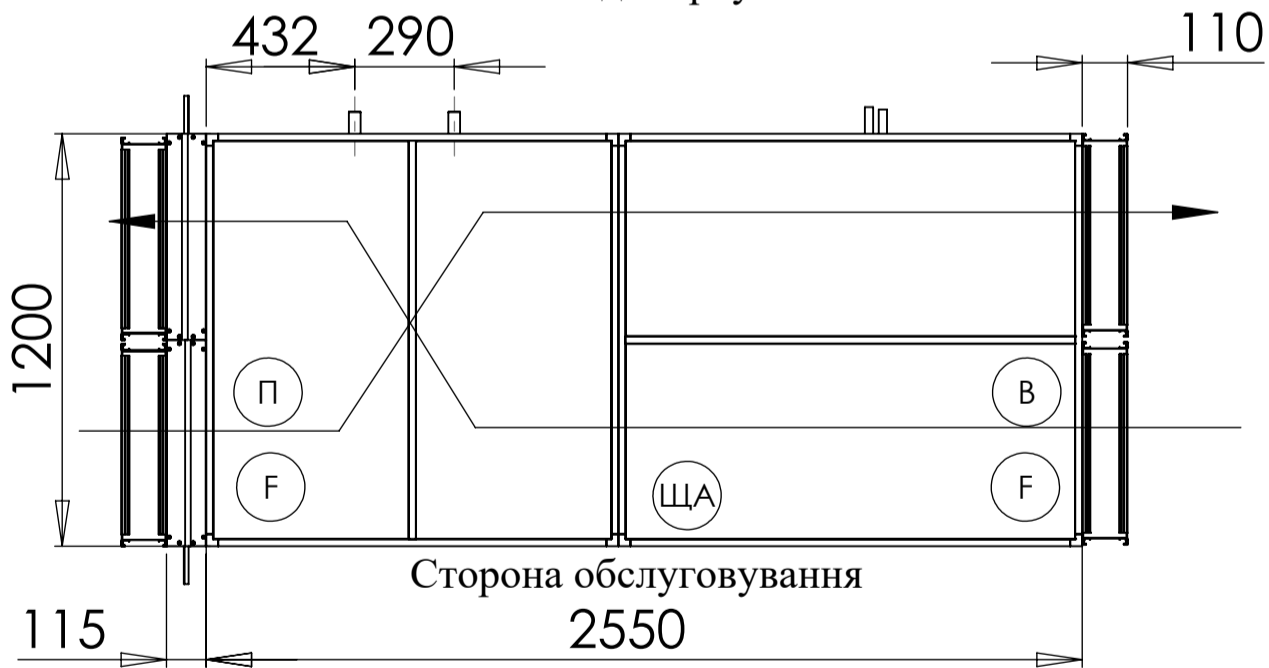

Витяжка	В
Приток	П
Щит автоматики	ЩА
Фільтр	Ф

